

Technische Daten

Motor Typ: GD90-380-40

Belastungskennlinie nach IEC 60034

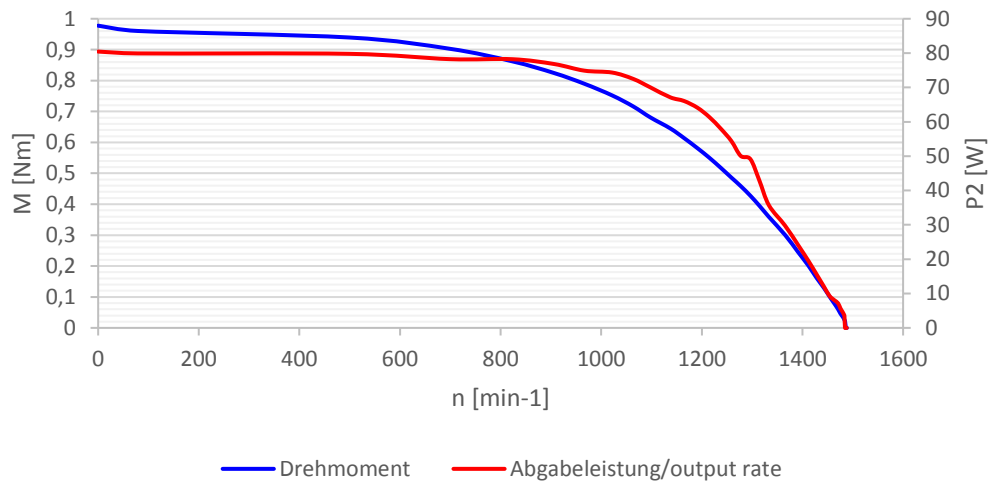

Nenn Drehzahl/ Rated speed	n_n	1350	[min ⁻¹]
Nennspannung/ Rated voltage	U	380	[V]
Frequenz/ Frequency	f	50	[Hz]
Nennleistung/ Rated power	P ₂	40	[W]
Nenn Drehmoment/ Rated torque	M _n	0,28	[Nm]
Nennstrom/ Rated current at U_n	I _n	0,12	[A]
Leistungsfaktor/ Power factor	cosφ	0,66	
Wirkungsgrad/ Efficiency	η	0,68	
Leerdrehzahl/ No-load speed	n ₀	1500	[min ⁻¹]
Stillstandsmoment/ Stall torque	T _s	0,96	[Nm]
Stillstandsstrom/ Stall AC current	I _s	0,53	[A]
Isolationsklasse/ Insulation class	B		

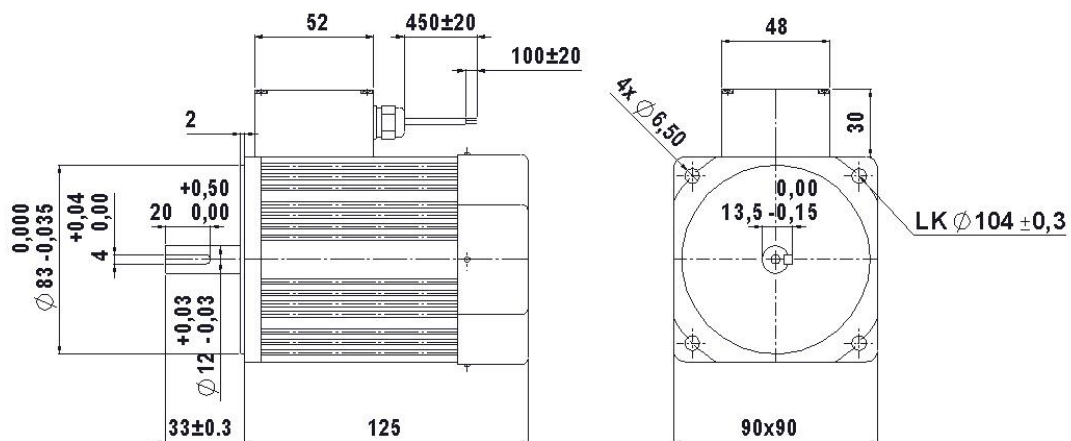

Der Motor ist auch mit angebautem Getriebe erhältlich.

Die Angaben entsprechen dem derzeitigen technischen Stand. Änderungen und Irrtümer behalten wir uns vor.