



ESTAN

ESTAN
Elektromaschinen und
Steuerungsbau GmbH
Burgunderstraße 6
D-79418 Schliengen



Estan-Synchron-Linearmotor 3-Phasen Synchron Linearmotor

Type: ESL25 / ESL45

Dauerkraft / Continuous force:

100-900N

Spitzenkraft / Maximum force:

300-2700 N



ESTAN

ESTAN
Elektromaschinen und
Steuerungsbau GmbH
Burgunderstraße 6
D-79418 Schliengen

ESTAN-Synchron-Linearmotor

Aufbau:

Synchron Linearmotor mit eisenbehafteter Wicklung.

Durch eine optimierte Magnetkreisgeometrie und die Verwendung von hochwertigem Elektroblech und Neodymmagneten ergibt sich eine sehr hohe Leistungsdichte mit einer geringen Rastung ("cogging").

Der Motor ist als Kurzstator-Motor ausgeführt (Primärteil kürzer als Sekundärteil), wobei üblicherweise das Primärteil bewegt wird.

Für kurze Hübe kann der Motor auch als Langstator-Motor (Primärteil länger als Sekundärteil) ausgeführt werden.

Dies kann unter Umständen zu einem Gewichtsvorteil der bewegten Masse (Sekundärteil) führen.

Die beiden Baugrößen (ESL-25 und ESL 45) unterscheiden sich in der Bauhöhe (25mm und 45mm) und sind je nach Anforderung jeweils in verschiedenen Längen und Breiten erhältlich.

In den Abmaßen Länge, Breite und Bohrbild sind die beiden Baugrößen zueinander kompatibel.

Die Sekundärteile sind für beide Baureihen gleich. Sie sind in 6 Längen verfügbar mit denen sich beliebige Fahrstrecken im Raster von 64mm realisieren lassen.

Charakteristik: Hochdynamischer Motor mit sehr schnellem Reaktionsvermögen.

Betriebsbedingungen: Die zulässige Wicklungstemperatur beträgt max. 130 °C bei einer Umgebungstemperatur von 40°C.

Änderungen vorbehalten.

Produktschlüssel Primärteil

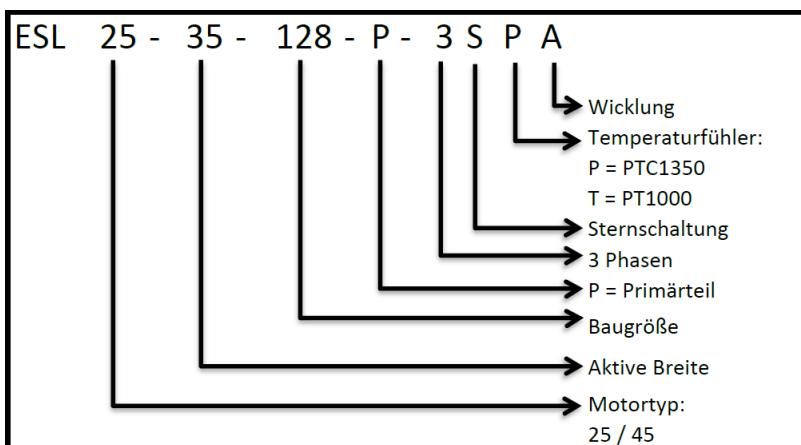

Produktschlüssel Sekundärteil / Magnetschiene

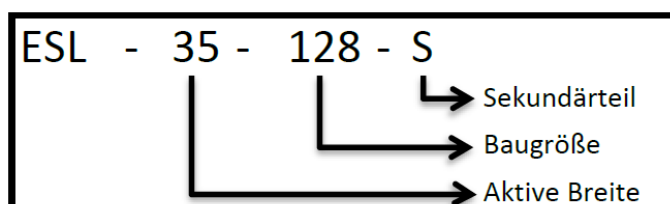

ESL-25 Primärteil

Type	LP (mm)	BP (mm)	BBP (mm)	Dauerkraft (N)	Spitzenkraft (N)
ESL-25-35-128	151	70	20	130	325
ESL-25-35-192	215	70	20	180	450
ESL-25-35-256	279	70	20	230	640
ESL-25-35-320	343	70	20	280	780
ESL-25-70-128	151	105	40	280	780
ESL-25-70-192	215	105	40	390	1080
ESL-25-70-256	279	105	40	495	1380
ESL-25-70-320	343	105	40	600	1690
ESL-25-105-192	215	140	60	430	1210
ESL-25-105-256	279	140	60	600	1680
ESL-25-105-320	343	140	60	765	2150
ESL-25-105-384	407	140	60	930	2610

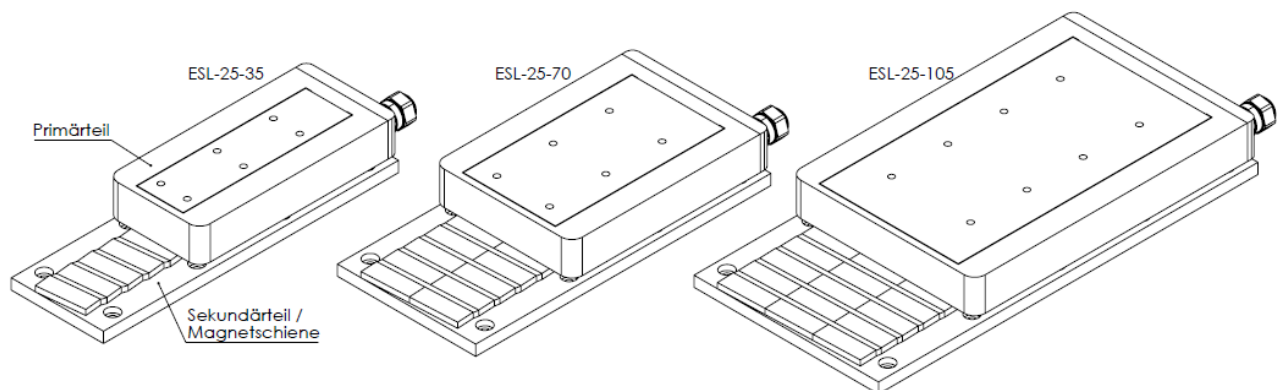
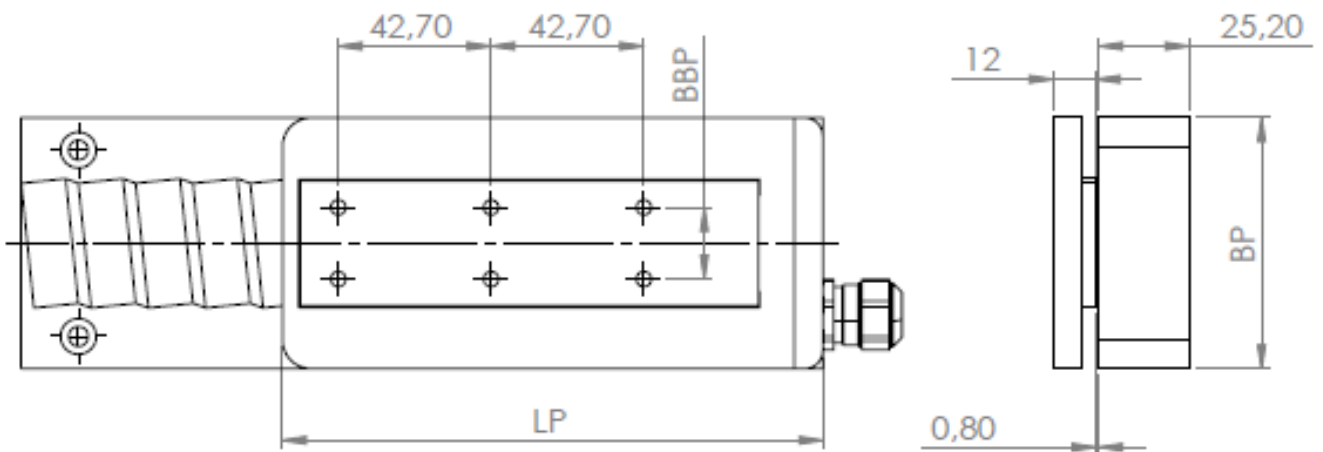

ESL-45 Primärteil

Type	LP (mm)	BP (mm)	BBP (mm)	Dauerkraft (N)	Spitzenkraft (N)
ESL-45-35-192 ESL-45-35-256 ESL-45-35-320 ESL-45-35-384	215 279 343 407	70 70 70 70	20 20 20 20	In Vorbereitung	In Vorbereitung
ESL-45-70-192 ESL-45-70-256 ESL-45-70-320 ESL-45-70-384	215 279 343 407	105 105 105 105	40 40 40 40	In Vorbereitung	In Vorbereitung
ESL-45-105-256 ESL-45-105-320 ESL-45-105-384 ESL-45-105-448	279 343 407 471	140 140 140 140	60 60 60 60	In Vorbereitung	In Vorbereitung
ESL-45-140-256 ESL-45-140-320 ESL-45-140-384 ESL-45-140-448	279 343 407 471	175 175 175 175	80 80 80 80	In Vorbereitung	In Vorbereitung

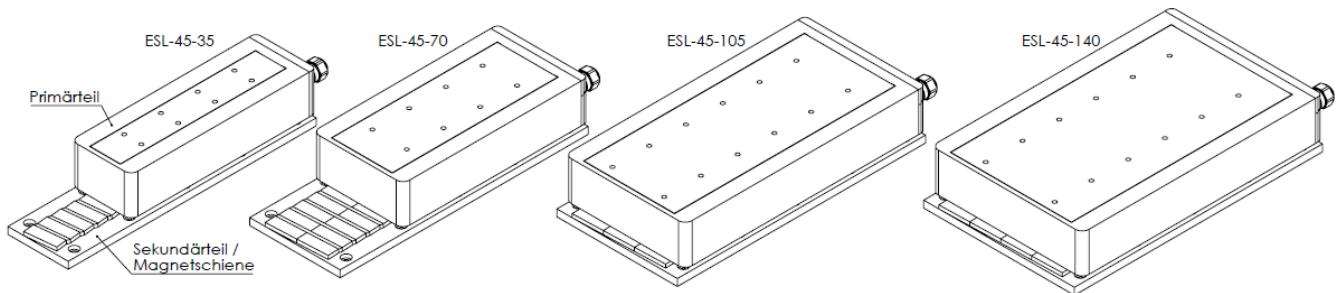
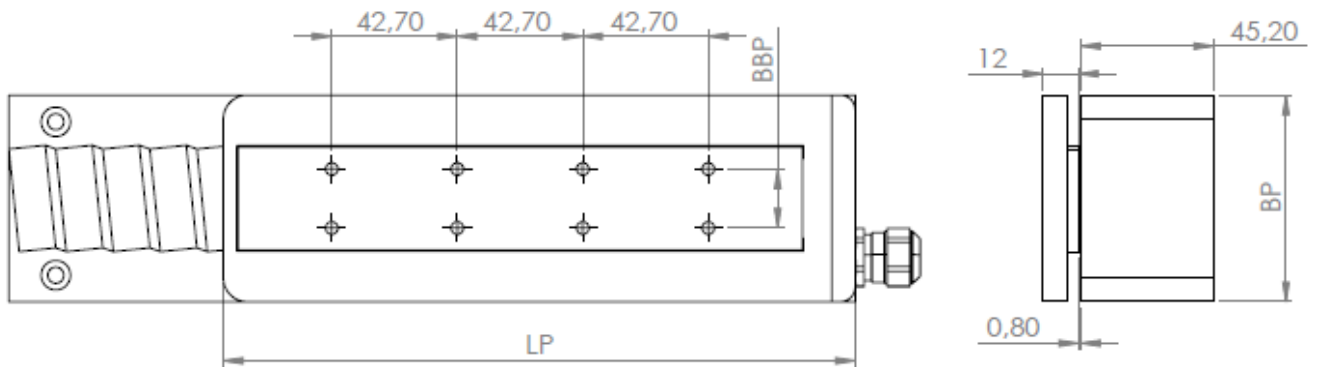

ESL Sekundärteil / Magnetschiene

Die Magnetschienen können mit den Primärteilen ESL-25 und ESL-45 kombiniert werden.

Type	LS (mm)	BS (mm)	BBS (mm)
ESL-35-64 ESL-35-96 ESL-35-160 ESL-35-224 ESL-35-288 ESL-35-544	64 96 160 224 288 544	70	52
ESL-70-64 ESL-70-96 ESL-70-160 ESL-70-224 ESL-70-288 ESL-70-544	64 96 160 224 288 544	100	87
ESL-105-64 ESL-105-96 ESL-105-160 ESL-105-224 ESL-105-288 ESL-105-544	64 96 160 224 288 544	140	122
ESL-140-64 ESL-140-96 ESL-140-160 ESL-140-224 ESL-140-288 ESL-140-544	64 96 160 224 288 544	180	157

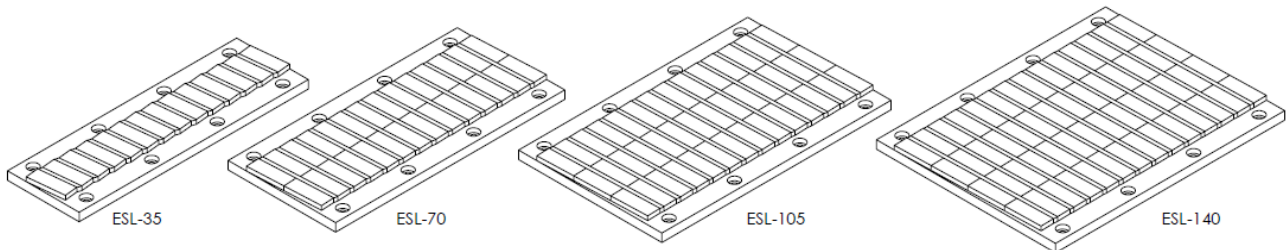
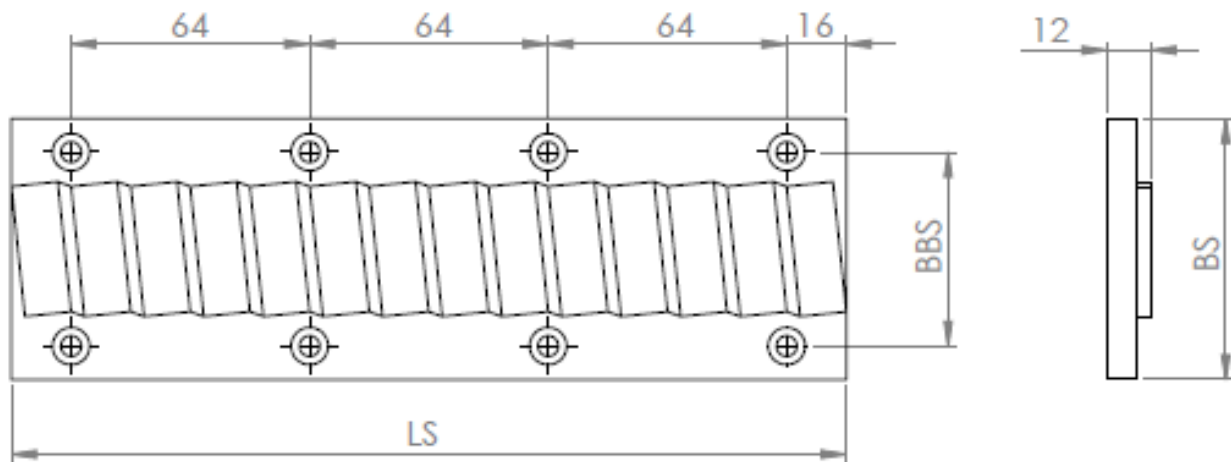

Mehr Produkte von ESTAN

TLM90

Tubolarer-Linear-Motor
3-Phasen Synchron
Linearmotor mit
eisenbehafteter Wicklung.



FLM

3-Phasen Synchron Linearmotor
für Kurzhübe. Durch die integrierte
Wasserkühlung wird eine sehr
hohe Leistungsdichte erreicht.

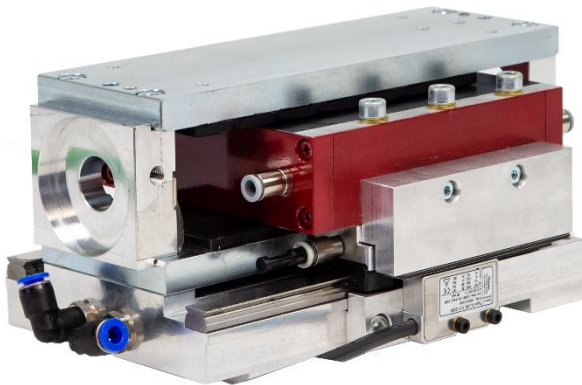

ESS

3-Phasen Synchron
Servomotor.





ESTAN

ESTAN
Elektromaschinen und
Steuerungsbau GmbH
Burgunderstraße 6
D-79418 Schliengen

Sales Representation

Italy



Sales Representation & Technical Consulting

HOMBERGER S.p.A.

Divisione Motion Control

Via d. Laboratori 12 B-D

20090 BUCCINASCO (MI)

Italy

Tel. +39 02 576 954

Fax +39 02 936 507 42

Info.mc@homberger.com

www.homberger.com

Denmark



Regal A/S

Industrivej 4

DK 4000 Roskilde

Denmark

Tel. (+45) 46677 7000

Fax (+45) 4675 7620

regal@regal.dk

www.regal.dk

Netherlands



Elmekanic B.V.

Spelleweg 3

7475 GV Markelo

The Netherlands

Tel. +31(0)547 367 357

Fax +31(0)547 367 356

info@elmekanic.nl

www.elmekanic.nl



ESTAN

ESTAN
Elektromaschinen und
Steuerungsbau GmbH
Burgunderstraße 6
D-79418 Schliengen

Wir über uns

ESTAN wurde 1975 gegründet und ist heute eine international ausgerichtete Firma mit derzeit 27 Mitarbeitern.

Über 40 Jahre Antriebstechnik, 1975 - heute, das heißt auch 40 Jahre Erfahrung und Kompetenz.

An unserem Standort in Schliengen produzieren wir mit komplett eigener Fertigung, Made in Germany.

Unsere Kernkompetenz ist die Konstruktion, Entwicklung und der Vertrieb von Gleichstrom-Permanentmagnet-Motoren.

Im Dezember 2017 haben wir unsere Produktpalette um den TLM-Linearmotor erweitert.

Wenn es um die Lösung von anspruchsvollen Antriebstechniken mit Elektromotoren geht, ist ESTAN GmbH Ihr innovativer und verlässlicher Partner.

Qualität

Kundenzufriedenheit und Qualität hat bei uns höchsten Stellenwert.

Aus diesem Grund ist unser Qualitätsmanagementsystem nach DIN EN ISO 9001 zertifiziert.



-  Quality
-  Made in
-  Germany